

符号	日付	訂正	記事	担当
△				
△				
△				

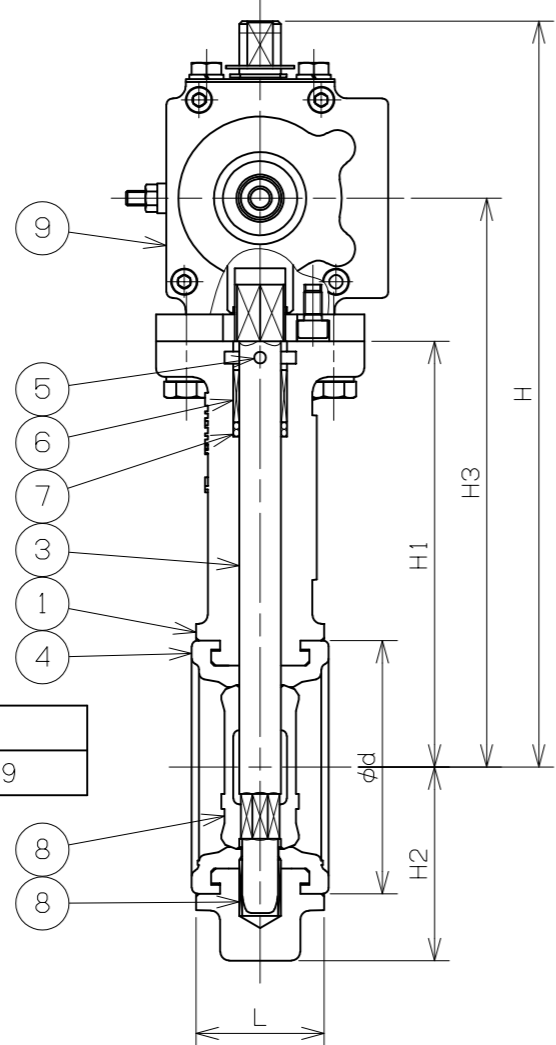

操作空気圧力 MPa	
標準圧力	0.39

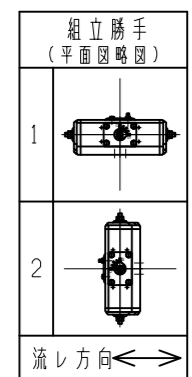
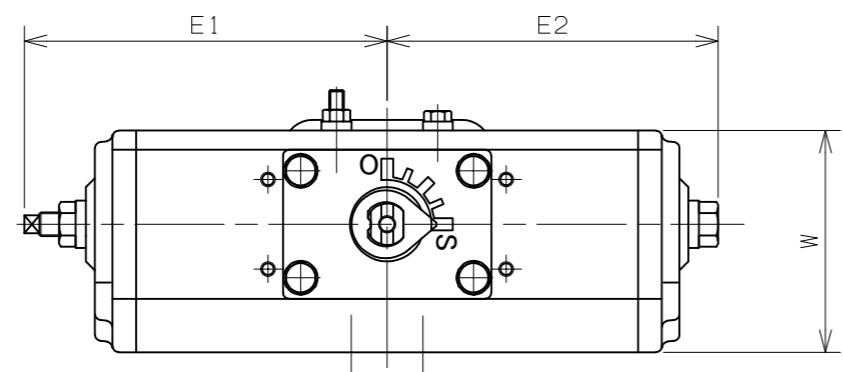
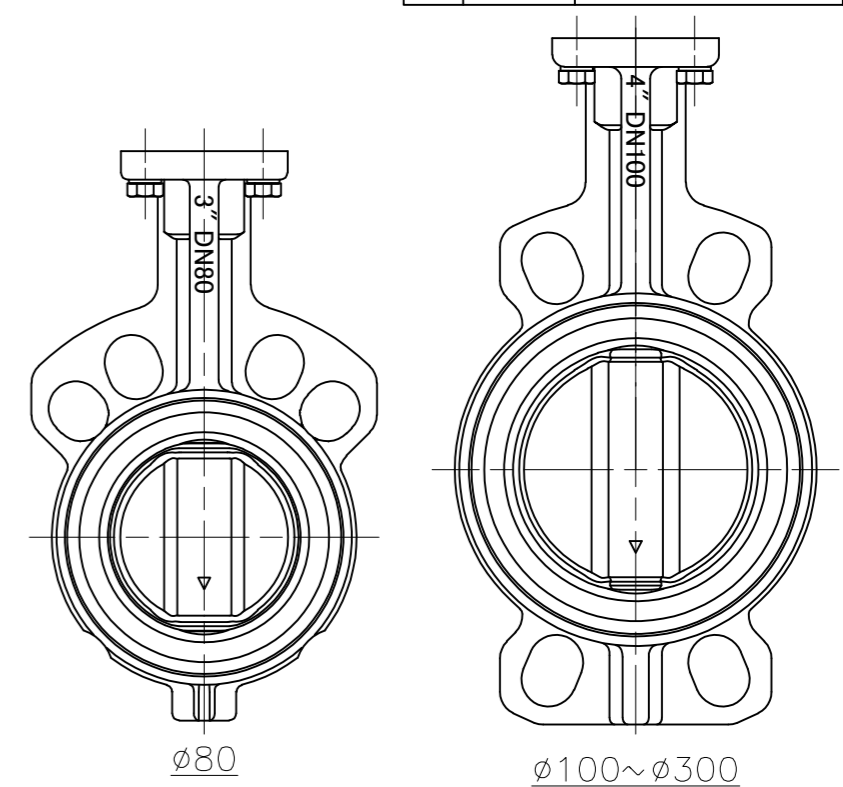
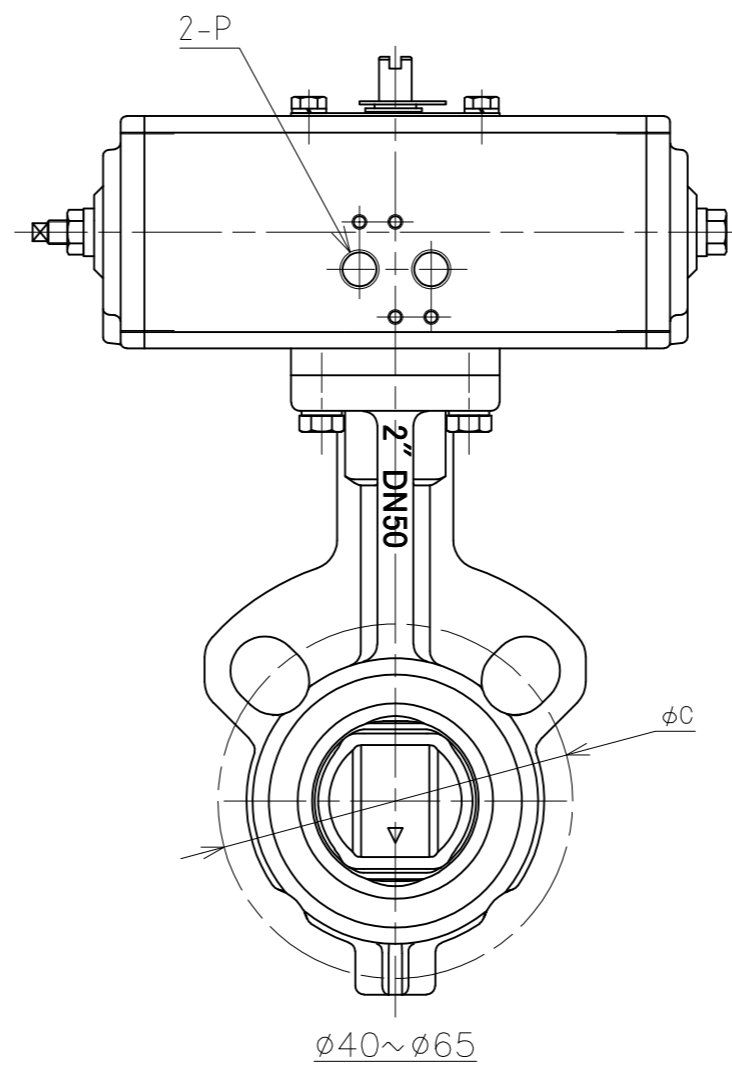

呼び径		d	H	H1	H2	H3	L	アクチュエータ					
mm	inch							10K	E1	E2	P	W	型番
40	1 1/2	71	227.5	120	60	168	33	105	122	110	Rc 1/4	74.5	SPD-050
50	2	85	250.5	143	65	191	43	120					83
65	2 1/2	97	262.5	155	71	203	46	140	132	122		86	SPD-070
80	3	115	279	162	77	215	46	150				110	SPD-090
100	4	138	298	181	107	234	52	175	221	201		138	SPD-110
125	5	166	323	197	122	250	56	210					150.5
150	6	192	352	210	150	271	56	240	186.5	171.5			
200	8	242	405	240	165	312.5	60	290	221	201			
250	10	303	451	286	201	358.5	68	355	270.5	250.5			
300	12	355	497	309	234	393	78	400	270.5	250.5			

番号	部品名	材料	個数	備考
9	空気圧アクチュエータ	-----	1	
8	ブッシュ	B62	1	
7	リング	NBR	2	
6	ブッシュ	DELRIN	1	
5	ピン	A182 F304	2	
4	ゴムシート	EPDM	1	
3	弁棒	A182 F6a	1	
2	弁体	200A以上 150A以下 A351 CF8 A351 CF8M	1	
1	弁箱	A126-B	1	

第三角法		試験	水圧
寸法単位	mm	弁箱耐圧	1.5 MPa
尺度		弁座漏れ	1.1 MPa

10K-40~300				
ウェハー形ゴムシートバタフライ弁				
空気圧アクチュエータ式 Fig.229SPD				
承認	検図	設計	製図	日付
安部	安部	V.V	奥村	2011-11-19
				図番
				BW-17075

昭和バルブ製作所 SHOWA VALVE CO., LTD.